

Поздравляем! Вы успешно собрали тумбу «Урбан»

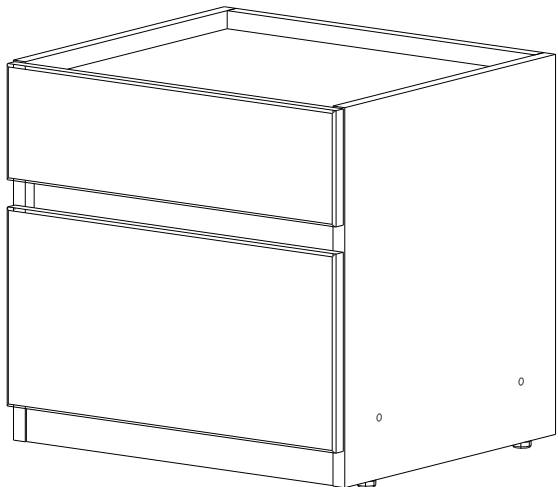

Правила эксплуатации

Чтобы мебельное изделие служило вам долго, соблюдайте правила по уходу за мебелью:

1. Мебель должна эксплуатироваться в закрытых и отапливаемых помещениях при температуре не ниже +5С, и относительной влажности воздуха не выше 65%.

2. Предохраняйте деревянные и лакированные поверхности мебели, а также обивочную ткань от попадания на них жидкостей (особенно растворителей: спирта, ацетона, бензина и т. д.).

Не допускается применение соды, порошков и других материалов, не предназначенных для ухода за мебелью.

Для чистки мебельных тканей или съёмных покрытий рекомендуется использовать чистящие средства.

3. Не допускать нахождения воды и водосодержащих жидкостей на изделии (возможно разбухание материалов).

4. Не устанавливать вблизи (менее 30 см) отопительных систем и приборов.

Производитель оставляет за собой право на внесение изменений в конструкцию, размеры, комплектацию, внешний вид изделий без предварительного уведомления.

ИНСТРУКЦИЯ по сборке и эксплуатации «Урбан-32» тумба

ш-450 мм, в-420 мм, г-400 мм

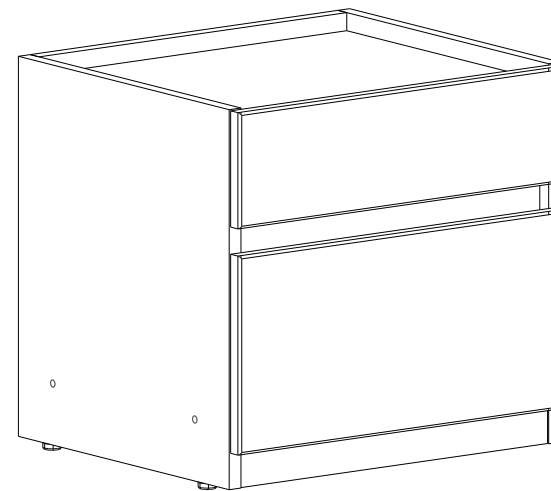

📍 426028, Россия, Удмуртия, г. Ижевск, ул. Пойма, 65

☎ (3412) 655-082, 655-083, +7 922-517-08-98 WhatsApp, Telegram

✉ sale@ivaru.ru

🌐 www.ivaru.ru vk.com/ivaru

Изделие соответствует требованиям ГОСТ 16371-93

Сборку изделия производить согласно данной инструкции

Взрыв-схема изделия

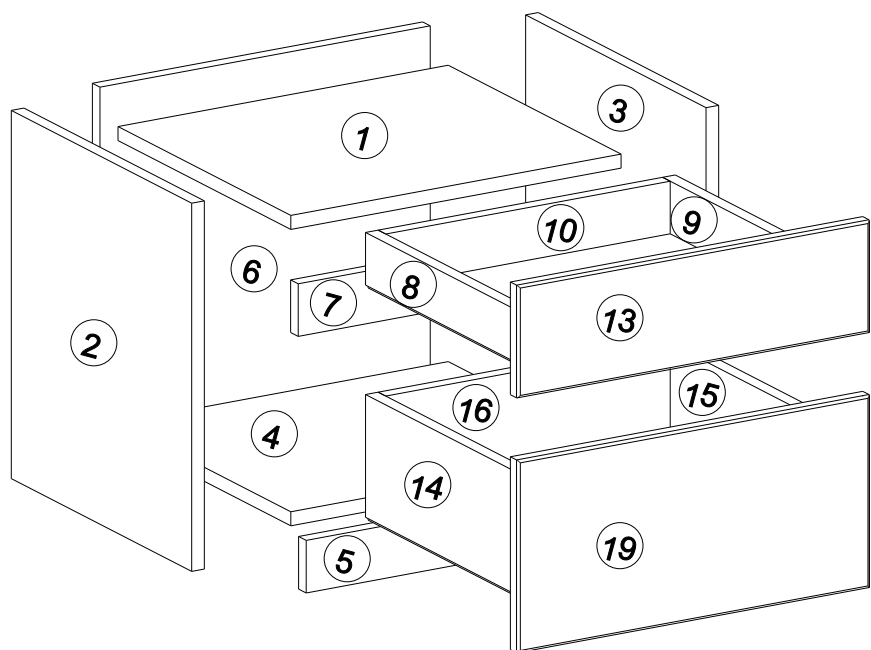

4 Установка ящиков

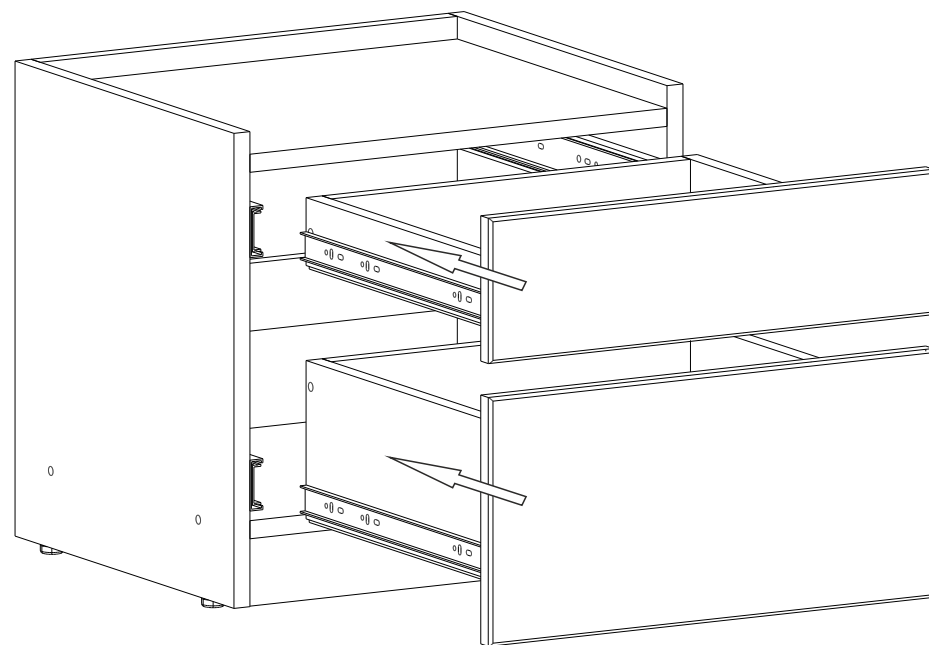

3 Сборка ящика

Сборка верхнего ящика:

1. Возьмите заднюю стенку ящика (№10), левый и правый бок (№8, №9) и фальш-панель (№11), скрепите детали на винты-конфирматы (№51).

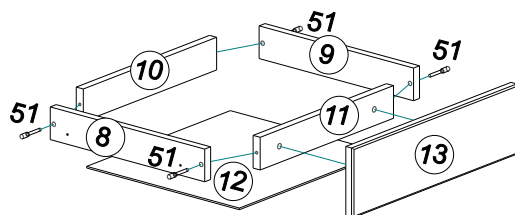

2. В подготовленные отверстия фасада (№13) забейте пластиковые футорки (№141). Установите фасад на корпус ящика, зафиксируйте винтами (№207). На незакромленную часть установите дно ящика (№12), закрепите гвоздями (№125).

ВНИМАНИЕ! во время установки дна ящика проверяйте равенство диагоналей ящика с помощью рулетки (см. схему)!

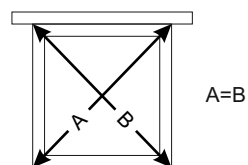

3. Установите узкие части направляющих (№77) на бока ящика (№8, №9) заглушаемой частью к фасаду, закрутите шурупы (№54) в двух местах отверстий.

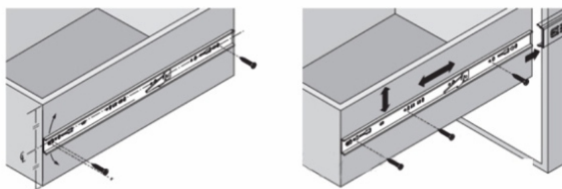

Сборка нижнего ящика:

Нижний ящик собирается по аналогичной схеме.

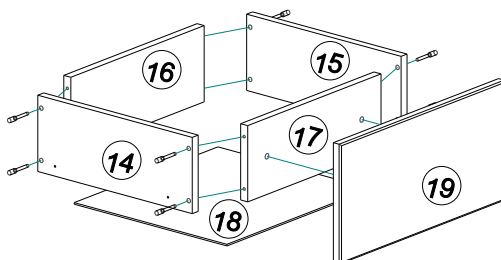





Комплектность поставки

№	Наименование деталей	Размер (мм)	Кол-во
1	Крышка	418x364	1
2	Боковина левая	420x380	1
3	Боковина правая	420x380	1
4	Основание	418x364	1
5	Цоколь	60x418	1
6	Задник	420x418	1
7	Связка	60x418	1
8	Боковина верх. ящ. левая	350x60	1
9	Боковина верх. ящ. правая	350x60	1
10	Задняя панель верх. ящ.	360x60	1
11	Фальш-панель верх. ящ.	360x60	1
12	Дно верх. ящ. ДВП	388x346	1
13	Фасад верх. ящ.	130x446	1
14	Боковина ниж. ящ. левая	350x140	1
15	Боковина ниж. ящ. правая	350x140	1
16	Задняя панель ниж. ящ.	360x140	1
17	Фальш-панель ниж. ящ.	360x140	1
18	Дно ниж. ящ. ДВП	388x346	1
19	Фасад ниж. ящ.	220x446	1

Перечень фурнитуры

№	Наименование деталей	Рисунок	Кол-во
51	Винт-конфирмат 7*50		19 шт.
92	Стяжка эксцентриковая		8 шт.
77	Направляющая 350		2 шт.
195	Опора регулируемая		4 шт.
54	Саморез 3,5*16		32 шт.
56	Заглушка для конфирмата		5 шт.
57	Заглушка для эксцентрика		4 шт.
108	Ключ 4 мм		1 шт.

125	Гвоздь 2x2,5		48 шт.
174	Шкант деревянный 8x30		12 шт.
207	Винт 6*25		4 шт.
241	Пластиковая футорка		4 шт.

Подготовка к сборке

Прежде чем начать сборку изделия внимательно изучите настоящую инструкцию. Что необходимо для сборки:

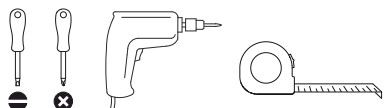

Рекомендации и предостережения при сборке мебели:

1. Сборку мебели необходимо производить на ровной, чистой и твёрдой поверхности.
2. Во избежание повреждения поверхности деталей мебели рекомендуется на месте сборки положить мягкую толстую ткань или гофрокартон упаковки.
3. Сборку рекомендуется производить на месте установки мебельного изделия.
4. Обязательно следуйте установленной последовательности в инструкции для более качественного результата сборки.
5. При использовании шуруповёрта установите мощность вращения на 5 Нм для шурупов и 15 Нм для конфирматов.

1 Установка направляющих

1. Возьмите направляющую (№77), направляющие следует разъединить и широкую их часть закрутить на шурупы (№54) в местах подготовленных отверстий в боковинах тумбы (№2, №3).

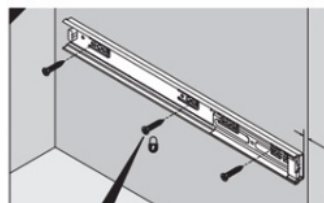
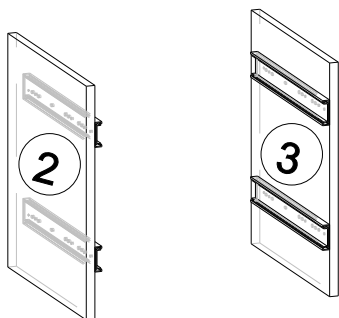
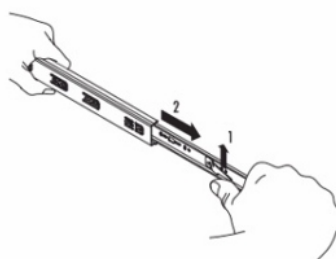

2 Сборка корпуса

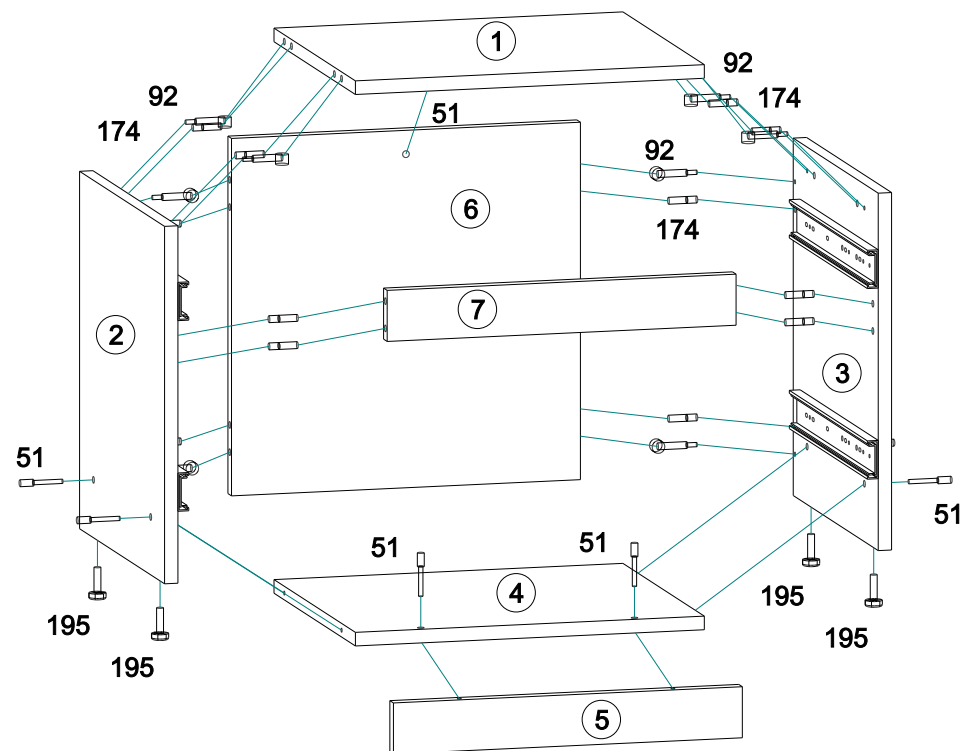

1. Возьмите крышку (№1) и задник тумбы (№6) и соедините их конфирматом (№51).
2. Вкрутите штоки эксцентриковых стяжек (№92) и вставьте шканты (№174) в боковины тумбы (№2, №3).
3. Соедините боковины (№2, №3), задник (№6), крышку (№1) и связку (№7) вместе, вставьте и затяните бочонки эксцентриковых стяжек (№92).
4. Соедините основание и цоколь (№4, №5) с помощью конфирматов (№51).
5. Вставьте основание (№4) между боковинами (№2, №3) и закрепите конфирматами (№51).
6. Забейте муфты опор (№195) и закрутите опоры. Поставьте заглушки (№56, №57).