

Правила эксплуатации

Чтобы мебельное изделие служило вам долго, соблюдайте правила по уходу за мебелью:

- Нормальные условия эксплуатации: температура от +10С до +30С, относительная влажность от 30% до 80%;
- Предохраняйте поверхности мебели от попадания на них жидкостей (воды, растворителей (спирта, ацетона, бензина и т.д.);
- При раскладывании трансформируемых элементов мебели соблюдайте правила безопасности, избегайте резких рывков и перекосов;
- Периодически проверяйте подтяжку болтовых и винтовых соединений, использующихся в конструкции мебели, при необходимости подтягивайте их;
- Помните, что мебель нельзя ставить возле отопительных приборов и вплотную к сырым стенам;
- Не рекомендуется ставить на обитые тканью поверхности горячие предметы, а также предметы, имеющие острые опоры;
- Не рекомендуется ходить, прыгать по мебели и ее комплектующим, избыточное давление на отдельные участки может привести к повреждениям.

Гарантии изготовителя

Гарантия на мебель составляет 18 месяцев.

Претензии по качеству и комплектности мебели принимаются в пределах гарантийного срока по месту покупки.

Для выполнения предприятием-изготовителем гарантийных обязательств, выявления несоответствий и установления причин их возникновения необходимо сохранить и предоставить:

- 1) части упаковки с наклеенными этикетками, номером партии (или их фотографии);
- 2) фотографии распечатанных упаковок, где обнаружен заводской брак деталей;
- 3) фотографии узлов, деталей собираемого изделия, если заводской брак обнаружен до сборки и в процессе сборки.

Не являются гарантийным случаем:

1. Различные повреждения деталей и узлов изделий (бой, сколы, царапины, расслоения, оплавление, набухание ЛДСП и др.), возникшие в результате перевозки самовывозом, самостоятельной сборки, нарушений правил эксплуатации.
2. Замена деталей и узлов изделий, не попадающих под гарантийный случай, производится за дополнительную оплату.

Производитель оставляет за собой право на внесение изменений в конструкцию, размеры, комплектацию, внешний вид изделий без предварительного уведомления.

«Джулия №8»

ш-800 мм, в-1000 мм, г-500 мм

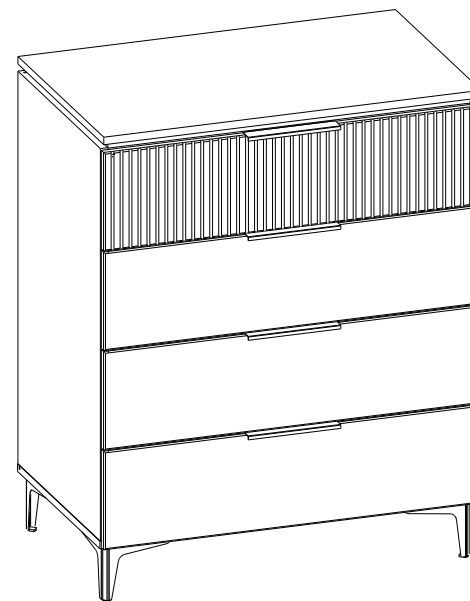

Взрыв-схема изделия

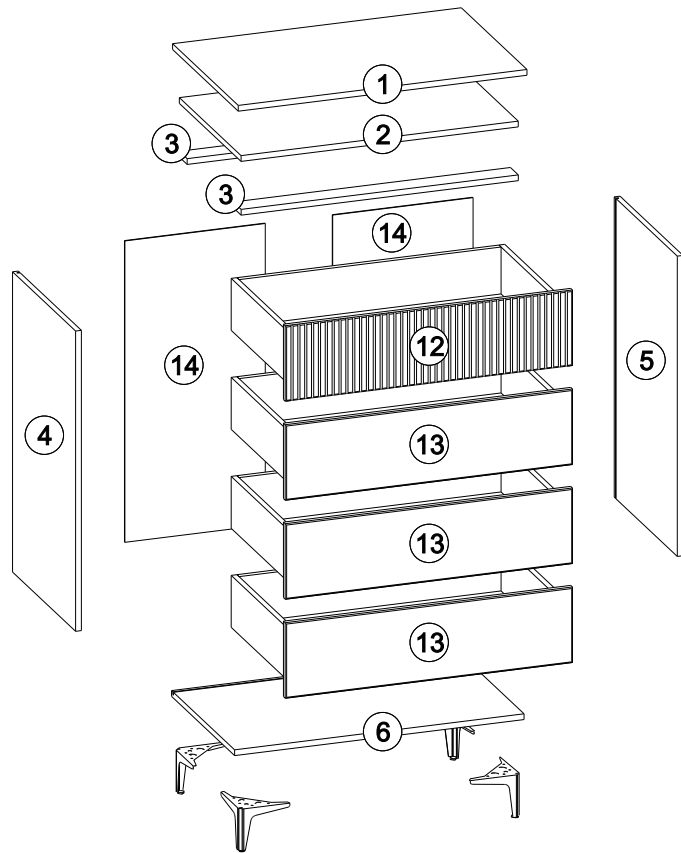

4 Установка ящиков

Установите ящики по схеме и описаниям ниже.

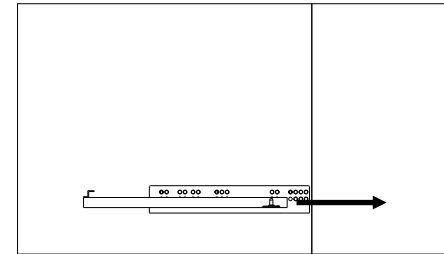
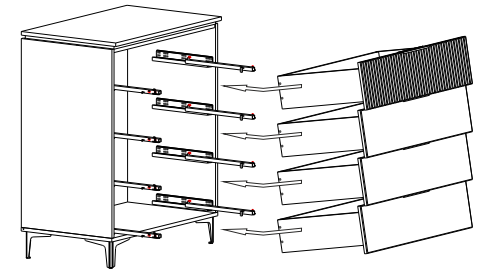

Этап 1: выдвиньте направляющие

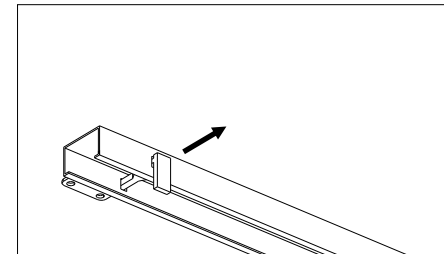

Этап 2: убедитесь, что пластиковый фиксатор на направляющей выдвинут

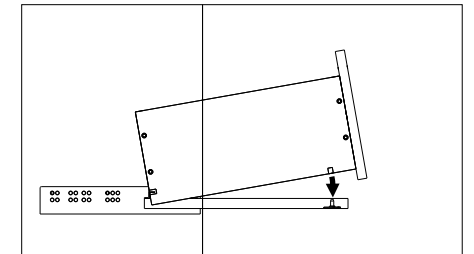

Этап 4: опустите ящик, чтобы штыри направляющих вошли в отверстия боковин ящика

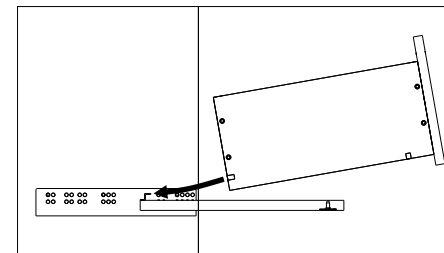

Этап 3: вставьте ящик, чтобы задние крючки направляющих вошли в отверстия на задней панели ящика

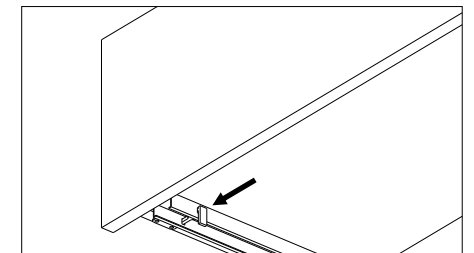

Этап 5: задвиньте пластиковый фиксатор на направляющей

3 Сборка ящика

1. Вставьте дно ящика (№11) в пазы боковин (№7, №8). Соедините боковины ящика (№7, №8), фальш-панель (№10) и заднюю панель ящика (№9) с помощью конфирматов (№51). Закрепите дно гвоздями (№428).
2. В подготовленные отверстия фасада (№12 и №13) забейте пластиковые футорки (№241). Установите фасад на корпус ящика, зафиксируйте винтами (№207). Установите ручку (№438).

ВНИМАНИЕ:

- отверстия на детали №9 должны быть на внешней стороне ящика (рис. I)!
- отверстия в нижней части деталей №7 и №8 должны быть ближе к детали №10 (рис. II)!
- во время установки дна ящика проверяйте равенство диагоналей ящика с помощью рулетки (см. схему)!

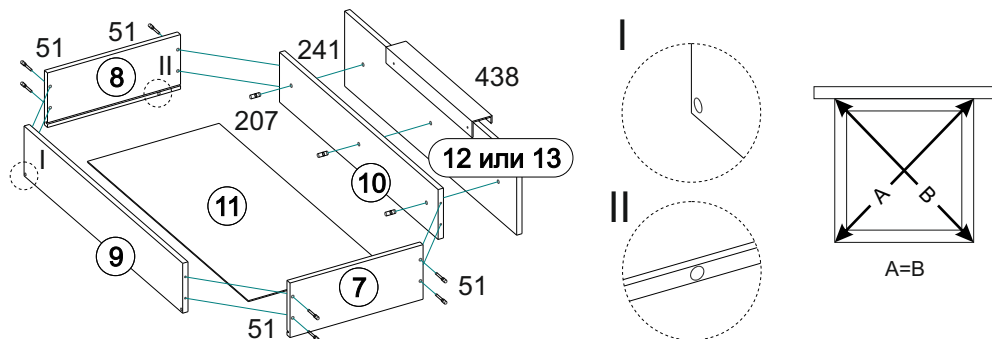

ВНИМАНИЕ

Опрокидывание мебели может стать причиной получения серьезных травм и привести к смерти. Чтобы предотвратить опрокидывание, ВСЕГДА крепите мебель к стене с помощью аксессуаров, предотвращающих опрокидывание.

В целях принятия мер дополнительной безопасности для предотвращения опрокидывания:

- храните тяжелые предметы в нижнем ящике;
- никогда не позволяйте детям залезать на ящики, дверцы и полки, а также виснуть на них.

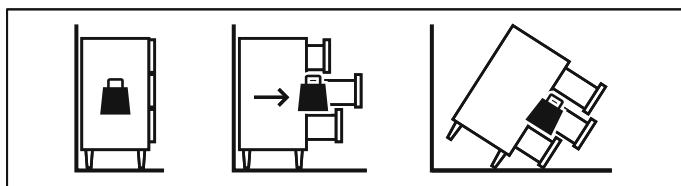

Комплектность поставки

№	Наименование деталей	Размер (мм)	Кол-во
1	Столешница	800x500	1
2	Фальш-крышка	768x470	1
3	Горизонтальная стяжка	768x60	2
4	Боковина левая	832x480	1
5	Боковина правая	832x480	1
6	Основание	802x480	1
7	Боковина ящика левая	450x144	4
8	Боковина ящика правая	450x144	4
9	Задняя панель ящика	726x130	4
10	Фальш-панель ящика	726x130	4
11	Дно ящика ЛХДФ	738x446	4
12	Фасад верхнего ящика	209x796	1
13	Фасад ящика	209x796	3
14	Задняя стенка ЛХДФ	835x389	2
146	Профиль стыковочный L800		1

Перечень фурнитуры

№	Наименование деталей	Изображение	Кол-во
51	Винт-конфирмат 7x50		36
92	Стяжка эксцентриковая		4
174	Шкант деревянный 8x30		4
447	Направляющие скрыт. част. выдв. L450		4
428	Гвоздь 2x25		40
54	Саморез 3,5x16		16
203	Саморез 3,5x30		14
305	Фиксатор задней стенки		16
269	Уголок стяжки 2.16		1

182	Евровинт 6.3 x 13		41
440	Ножка Н-120		4
56	Заглушка для конфирмата		16
438	Ручка FLAT 160		4
241	Пластиковая футорка		12
207	Винт 6x25		12
117	Дюбель-гвоздь		1
108	Ключ 4мм		1

Подготовка к сборке

Прежде чем начать сборку изделия, внимательно изучите настоящую инструкцию. Что необходимо для сборки:

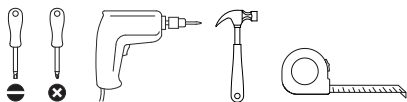

Рекомендации и предостережения при сборке мебели:

1. Сборку мебели производить на ровной, чистой, твердой поверхности.
2. Во избежание повреждения поверхности деталей мебели рекомендуется на месте сборки положить мягкую толстую ткань или гофрокартон упаковки.
3. Сборку рекомендуется производить на месте установки мебельного изделия.
4. Обязательно следовать установленной в инструкции последовательности для более качественного результата сборки.
5. При использовании шуруповерта установить мощность вращения на 5 Нм для саморезов и 15 Нм для винтов-конфирматов.

- 1** 1. Установите на боковины (№4, №5) направляющие (№447), используя винты (№182).

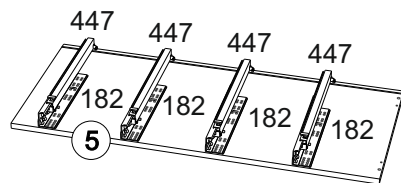
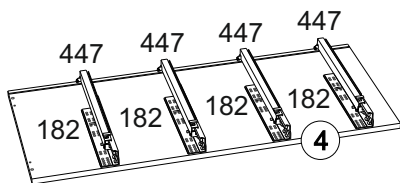

4

2 Сборка каркаса



Схема сборки составной крышки (вид сбоку)

фасады комода

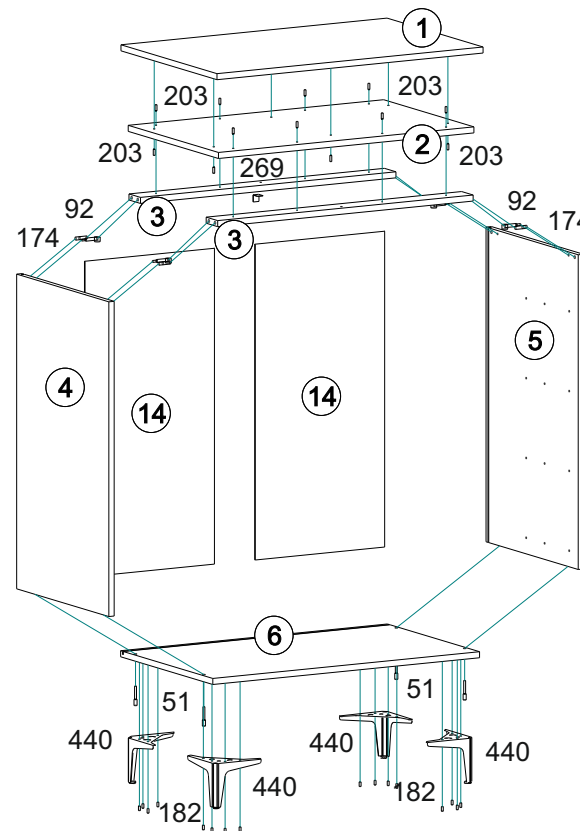
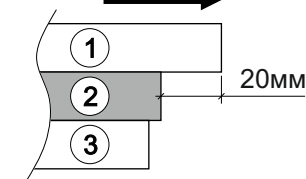

1. Соедините фальш-крышку (№2) сначала со стяжками (№3), а потом со столешницей (№1), используя саморезы (№203), см. схему.
2. Соедините стяжки (№3) с боковинами (№4 и №5), используя эксцентрики (№92) и шканты (№174).
3. Вставьте задники (№14) в пазы. Поставьте профиль (№146).
4. Прикрепите основание (№6) к боковинам (№4 и №5) с помощью конфирматов (№51).
5. Закрепите задники (№14) фиксаторами (№305) и саморезами (№54). На стяжке (№3) используйте гвозди (№428).
6. Закрепите уголок (№269) на задней стяжке (№3) с помощью винта (№182), развернув уголок отверстием к задникам (№14).*
7. Прикрепите ножки (№440) к основанию (№6) винтами (№182).

* уголок предназначен для крепления комода к стене.

5