

Правила эксплуатации

Чтобы мебельное изделие служило вам долго, соблюдайте правила по уходу за мебелью:

- Нормальные условия эксплуатации: температура от +10С до +30С, относительная влажность от 30% до 80%;
- Предохраняйте поверхности мебели от попадания на них жидкостей (воды, растворителей (спирта, ацетона, бензина и т.д.);
- При раскладывании трансформируемых элементов мебели соблюдайте правила безопасности, избегайте резких рывков и перекосов;
- Периодически проверяйте подтяжку болтовых и винтовых соединений, использующихся в конструкции мебели, при необходимости подтягивайте их;
- Помните, что мебель нельзя ставить возле отопительных приборов и вплотную к сырым стенам;
- Не рекомендуется ставить на обитые тканью поверхности горячие предметы, а также предметы, имеющие острые опоры;
- Не рекомендуется ходить, прыгать по мебели и ее комплектующим, избыточное давление на отдельные участки может привести к повреждениям.

Гарантии изготовителя

Гарантия на мебель составляет 18 месяцев.

Претензии по качеству и комплектности мебели принимаются в пределах гарантийного срока по месту покупки.

Для выполнения предприятием-изготовителем гарантийных обязательств, выявления несоответствий и установления причин их возникновения необходимо сохранить и предоставить:

- 1) части упаковки с наклеенными этикетками, номером партии (или их фотографии);
- 2) фотографии распечатанных упаковок, где обнаружен заводской брак деталей;
- 3) фотографии узлов, деталей собираемого изделия, если заводской брак обнаружен до сборки и в процессе сборки.

Не являются гарантийным случаем:

1. Различные повреждения деталей и узлов изделий (бой, сколы, царапины, расслоения, оплавление, набухание ЛДСП и др.), возникшие в результате перевозки самовывозом, самостоятельной сборки, нарушений правил эксплуатации.
2. Замена деталей и узлов изделий, не попадающих под гарантийный случай, производится за дополнительную оплату.

Производитель оставляет за собой право на внесение изменений в конструкцию, размеры, комплектацию, внешний вид изделий без предварительного уведомления.

«Джулия №23»

ш-1200 мм, в-2300 мм, г-550 мм

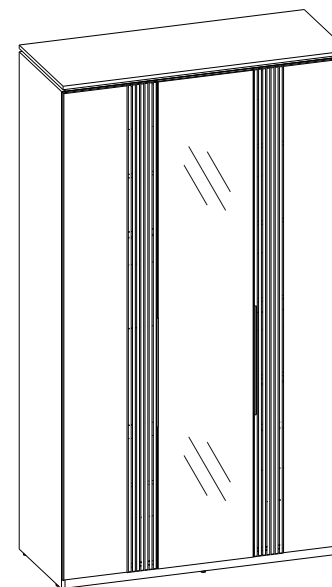

Взрыв-схема изделия

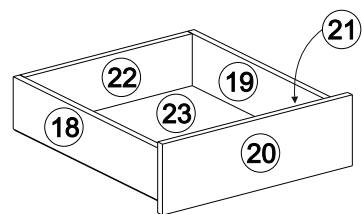
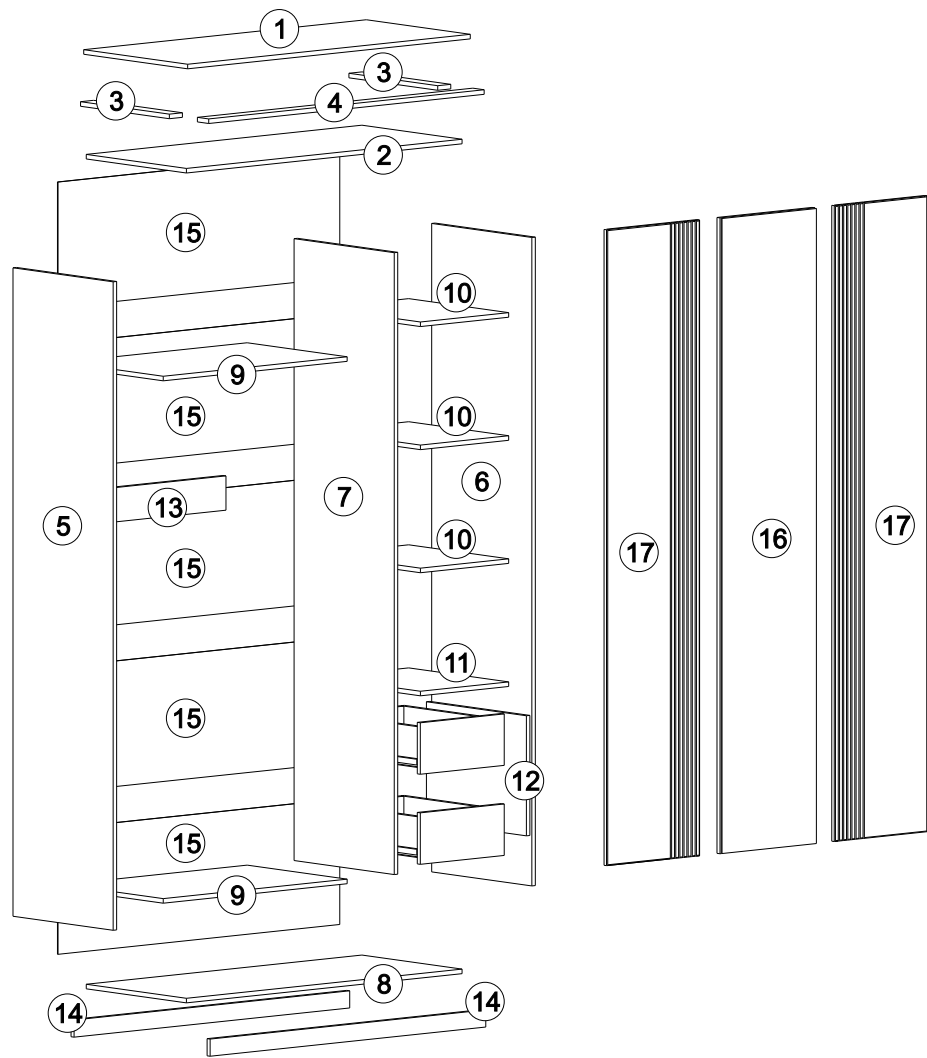

x 2

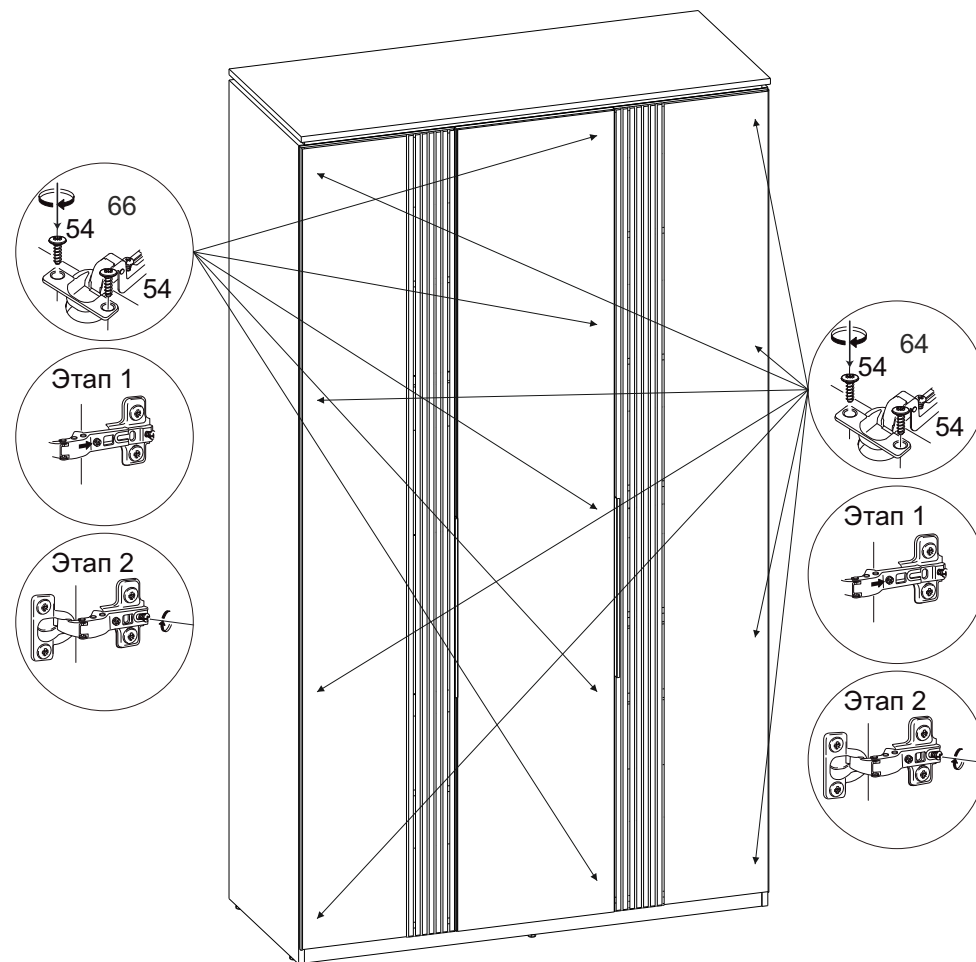

9 Установка дверей



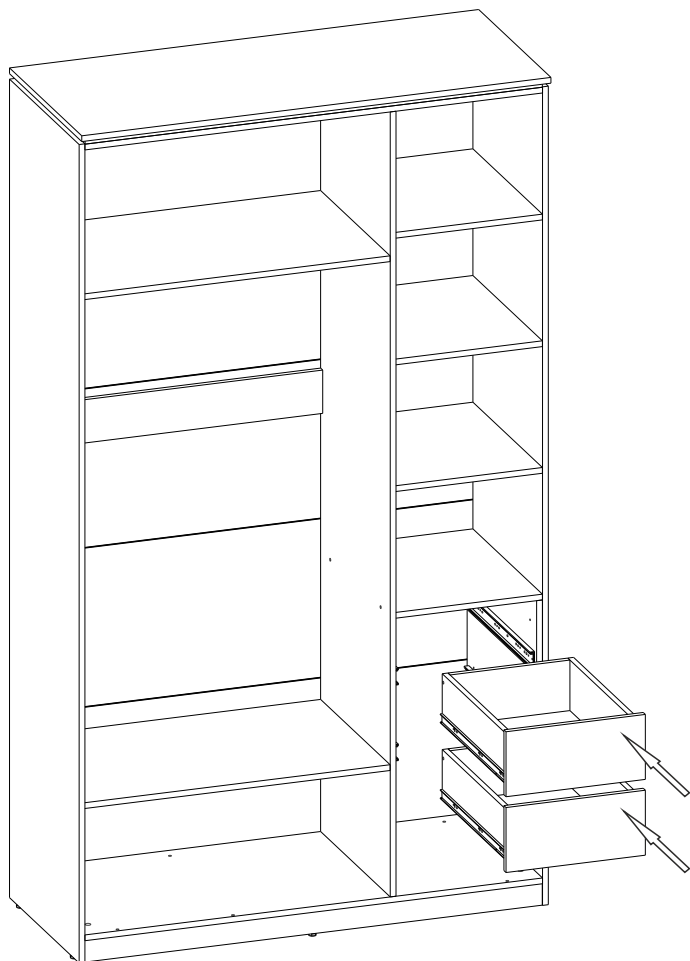

8 Установка ящиков



Комплектность поставки

№	Наименование деталей	Размер (мм)	Кол-во
1	Крыша внешняя	1200x550	1
2	Крыша внутренняя	1168x530	1
3	Фальш-планка короткая	60x470	2
4	Фальш-планка длинная	1168x60	1
5	Боковина левая	2268x530	1
6	Боковина правая	2268x530	1
7	Перегородка	2175x530	1
8	Основание	1168x530	1
9	Горизонтальный щит	776x529	2
10	Полка с.	376x529	3
11	Полка ж.	376x529	1
12	Вставка	420x529	1
13	Ребро жесткости	120x776	1
14	Цоколь	60x1168	2
15	Задняя стенка ХДФ	439x1196	5
16	Дверь центральная	2224x397	1
17	Дверь	2224x397	2
18	Боковина ящика правая	500x140	2
19	Боковина ящика левая	500x140	2
20	Фасад ящика	180x356	2
21	Фальш-панель ящика	302x140	2
22	Задняя панель ящика	302x140	2
23	Дно ящика ХДФ	330x496	2
146	Профиль стыковочный L1165		4 шт.
145	Штанга овальная L772		1 шт.

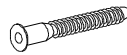
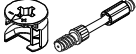
Перечень фурнитуры

№	Наименование деталей	Изображение	Кол-во
51	Винт-конфирмат 7x50		32
92	Стяжка эксцентриковая		20
54	Саморез 3,5x16		62
203	Саморез 3,5x30		18

80	Направляющие 500		2
439	Ручка FLAT 448		2
428	Гвоздь 2x25		120
207	Винт 6x25		4
241	Пластиковая футорка		4
64	Петля накладная с доводчиком		8
66	Петля полунакладная с доводчиком		5
182	Евровинт 6.3 x 13		26
56	Заглушка для конфирмата		30
57	Заглушка для эксцентрика		18
58	Заглушка самоклеющаяся		6
195	Опора регулируемая		6
112	Полкодержатель		12
140	Штангодержатель		2
108	Ключ		1

Подготовка к сборке

Прежде чем начать сборку изделия, внимательно изучите настоящую инструкцию.

Что необходимо для сборки:

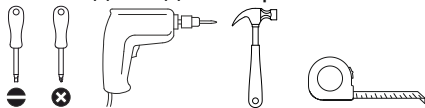

Рекомендации и предостережения при сборке мебели:

1. Сборку мебели производить на ровной, чистой, твердой поверхности.
2. Во избежание повреждения поверхности деталей мебели рекомендуется на

1. Соедините цоколи (№14) с основанием (№8) на конфирматы (№51).
2. Соедините вставку (№12) и правую боковину (№6) саморезами (№203).
3. Соедините перегородку (№7) и правую боковину (№6) через полку (№11), используя конфирматы (№51) и эксцентрики (№92).
4. Прикрепите перегородку (№7) и правую боковину (№6) к основанию (№8) эксцентриками (№92).
5. Прикрепите левую боковину (№5) к перегородке (№7) через ребро жесткости (№13) и горизонтальные щиты (№9), используя конфирматы (№51) и эксцентрики (№92). Скрепите с основанием (№8) с помощью эксцентриков (№92).
6. Установите внутреннюю крышу (№2) с помощью эксцентриков (№92).
7. Установите сборную крышу (внешняя крыша №1 + фальш-планки №3 и №4), выровняйте, закрепите снизу саморезами (№203). Закройте саморезы самоклеющимися заглушками (№58).
8. Установите задники (№15), соединяя их профилями (№146) и закрепляя гвоздями (№428).
9. Установите полкодержатели (№112) и вложите полки (№10).
10. Установите штангу (№145), прикрепив штангодержатели (№140) саморезами (№54).
11. Установите заглушки (№56, №57).

7 Сборка каркаса

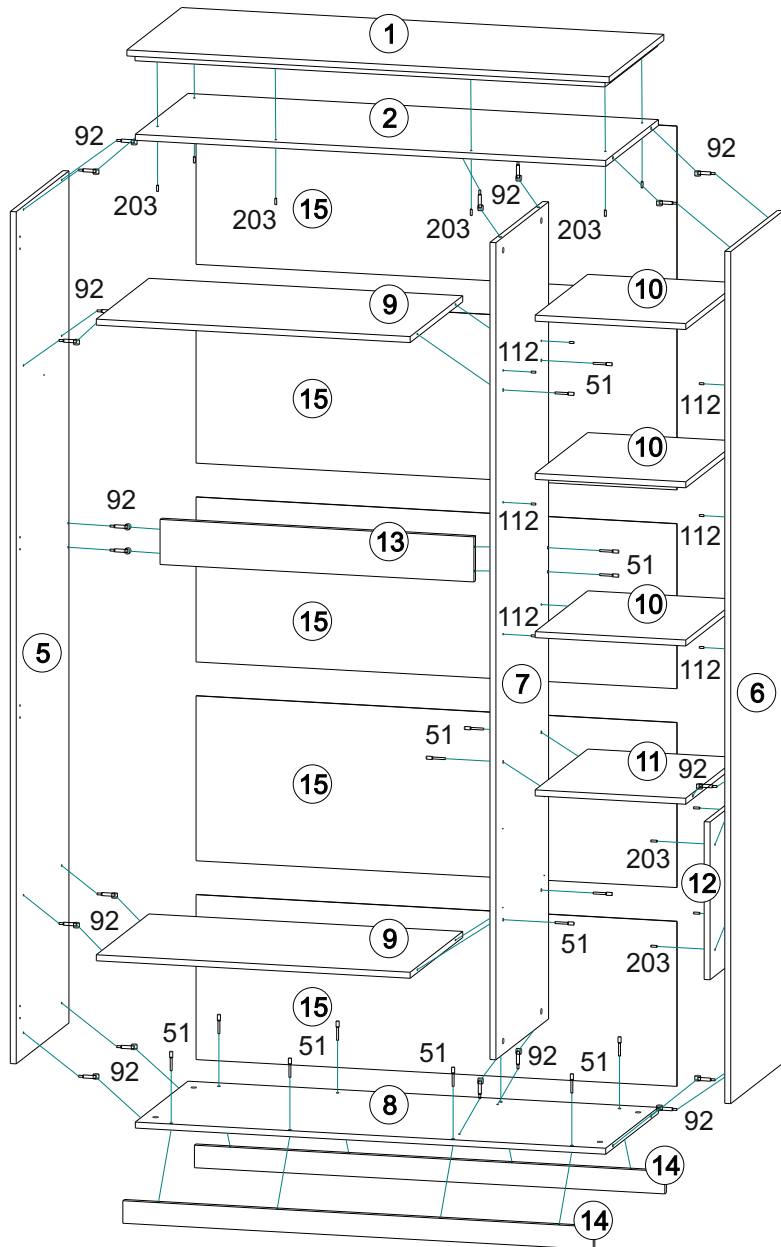

- месте сборки положить мягкую толстую ткань или гофрокартон упаковки.
3. Сборку рекомендуется производить на месте установки мебельного изделия.
 4. Обязательно следовать установленной в инструкции последовательности для более качественного результата сборки.
 5. При использовании шуруповерта установить мощность вращения на 5 Нм для саморезов и 15 Нм для винтов-конфирматов.

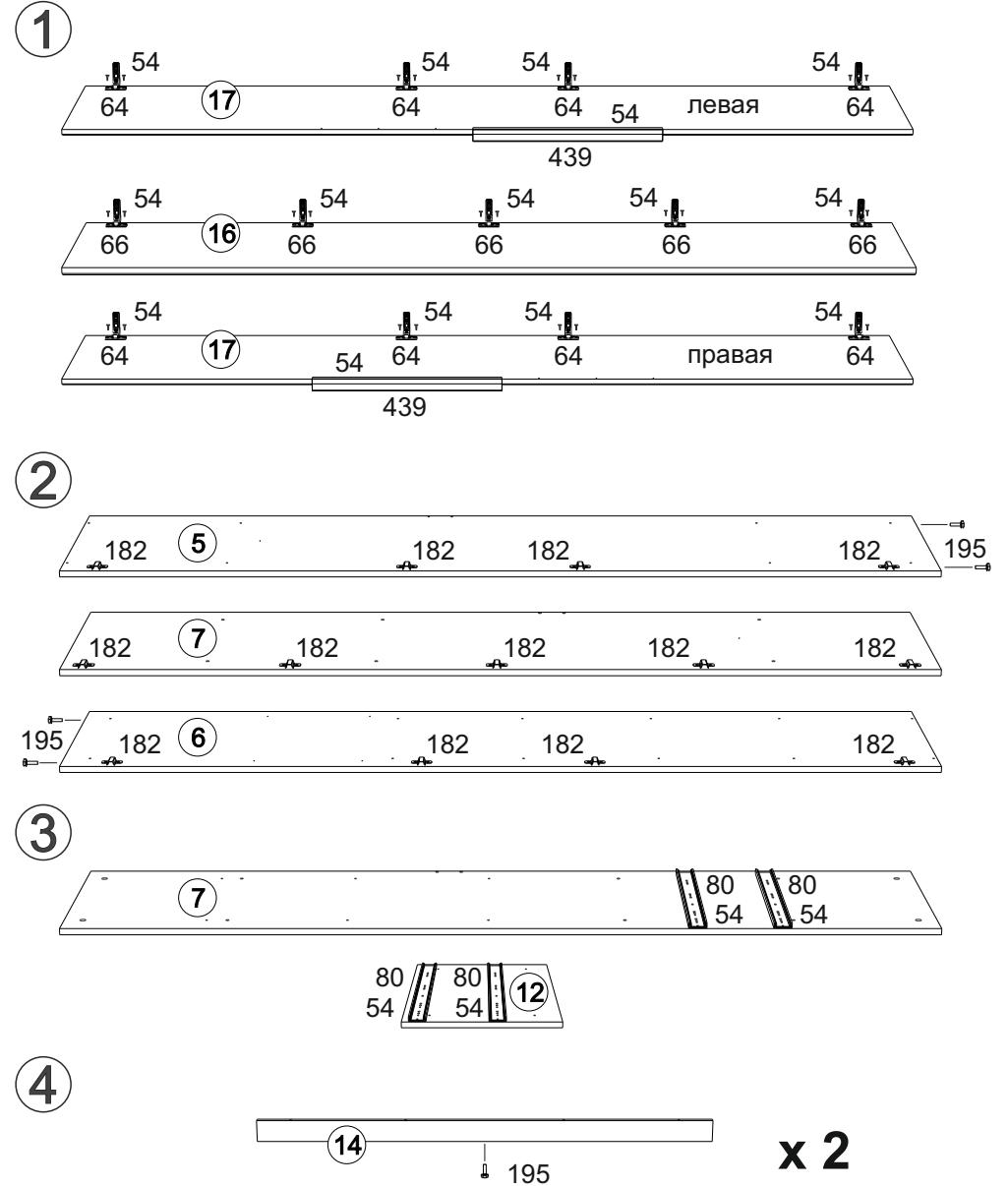

5 Сборка ящиков

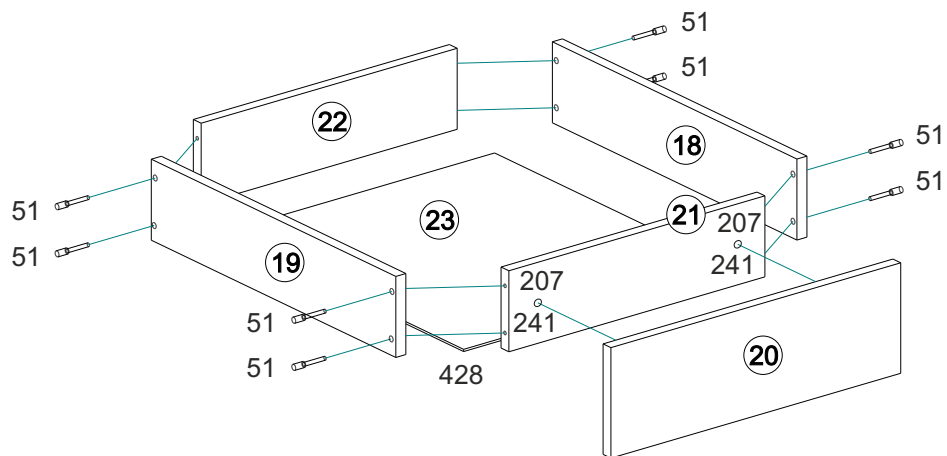

1. Возьмите заднюю панель ящика (№22), левую и правую боковины (№18, №19) и фальш-панель (№21), скрепите конфирматами (№51).

2. В подготовленные отверстия фасада (№20) забейте пластиковые футорки (№241). Установите фасад на корпус ящика, зафиксируйте винтами (№207). На незакромленную часть установите дно ящика (№23), закрепите гвоздями (№428).

ВНИМАНИЕ! во время установки дна ящика проверяйте равенство диагоналей ящика с помощью рулетки (см. схему)!

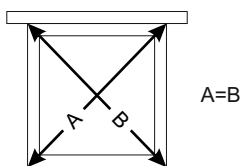

3. Установите узкие части направляющих (№80) на бока ящика (№18, №19) заглушаемой частью к фасаду, закрутите саморезы (№54).

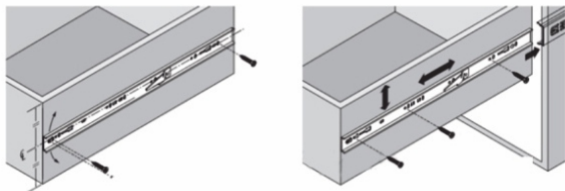

6 Сборка крыши

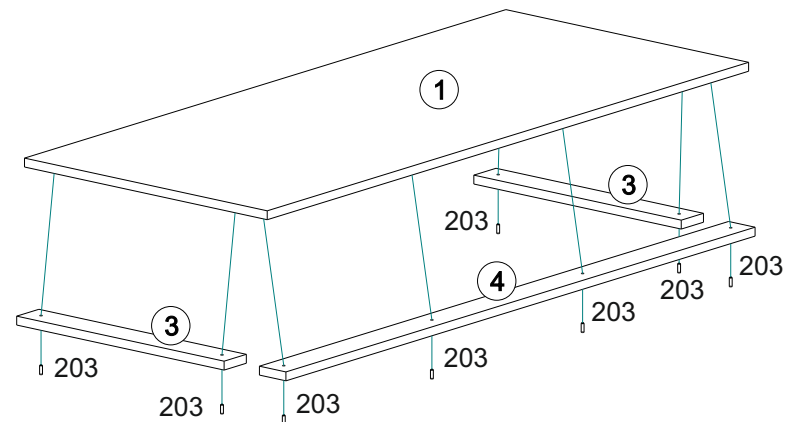

1. Скрепите короткие (№3) и длинную (№4) фальш-планки с внешней крышей (№1) саморезами (№203).